

Mobile Trinkwasser-Aufbereitungsanlagen  
Trinkwasser-Notversorgungs-Systeme

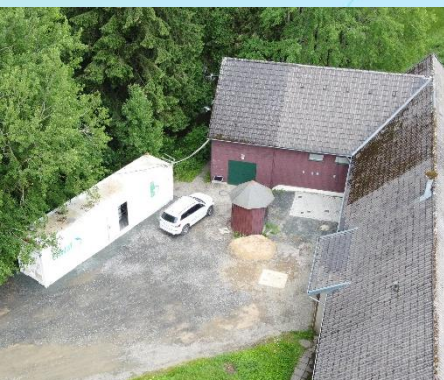

# MOBILE SYSTEME

## Unsere Notfallsysteme

### Anwendung

Sie haben einen Notfall und benötigen schnelle Hilfe? Unsere Trinkwasser-Notversorgungs-Systeme für bis zu 30.000 Personen sind einsetzbar für die kommunale Trinkwasserversorgung, den Katastrophenschutz und Großveranstaltungen.



## Sie haben einen Notfall und benötigen schnelle Hilfe?

Wir sind rund um die Uhr an 7 Tagen pro Woche für Sie da!

Rufen Sie an!

## IHRE VORTEILE

### Schnell verfügbar

Unsere Anlagen sind vorgefertigt und geprüft und stehen betriebsbereit für Sie bereit.

### Kompakte Anlagen

sparen wertvollen Platz.

### Weniger Bürokratie

und geringere Hürden für Ihre Rechtsabteilung im Hinblick auf Finanzen und Bedingungen.

### Keine langfristige Bindung

an Anlagenlösungen.

### Überschaubare Kosten

und kein Investitionskapital erforderlich.

### Keine zusätzlichen Personalkosten,

da alle Anlagen mit Full-Service verfügbar sind.

### Kurze Entscheidungswege

durch kürzeren Engineering-Turnaround.

### Flexible Planung

der Wartungsaktivitäten durch ihr Produktionsteam.



## SERVICE RUND UM UNSERE MIETANLAGEN

- Anlieferung und Inbetriebnahme der Anlagen durch uns
- ausführliche Einweisung ihrer Mitarbeiter durch unser Fachpersonal
- mittels Fernbedienung technische Unterstützung während der gesamten Mietdauer
- Datenanalyse, Kurzberichterstattung und Anpassungen der Mietanlageneinstellungen



# MOBILE SYSTEME

## ULTRAFILTRATION

Notversorgung für bis zu 6.000 Personen

Mobile UF-Aufbereitungsanlage  
für bis zu 500 m<sup>3</sup> sauberes, keimfreies Trinkwasser pro Tag.

Einsetzbar für:

- die kommunale Trinkwasserversorgung
- den Katastrophenschutz
- Großveranstaltungen



## ULTRAFILTRATION

### Fließschema

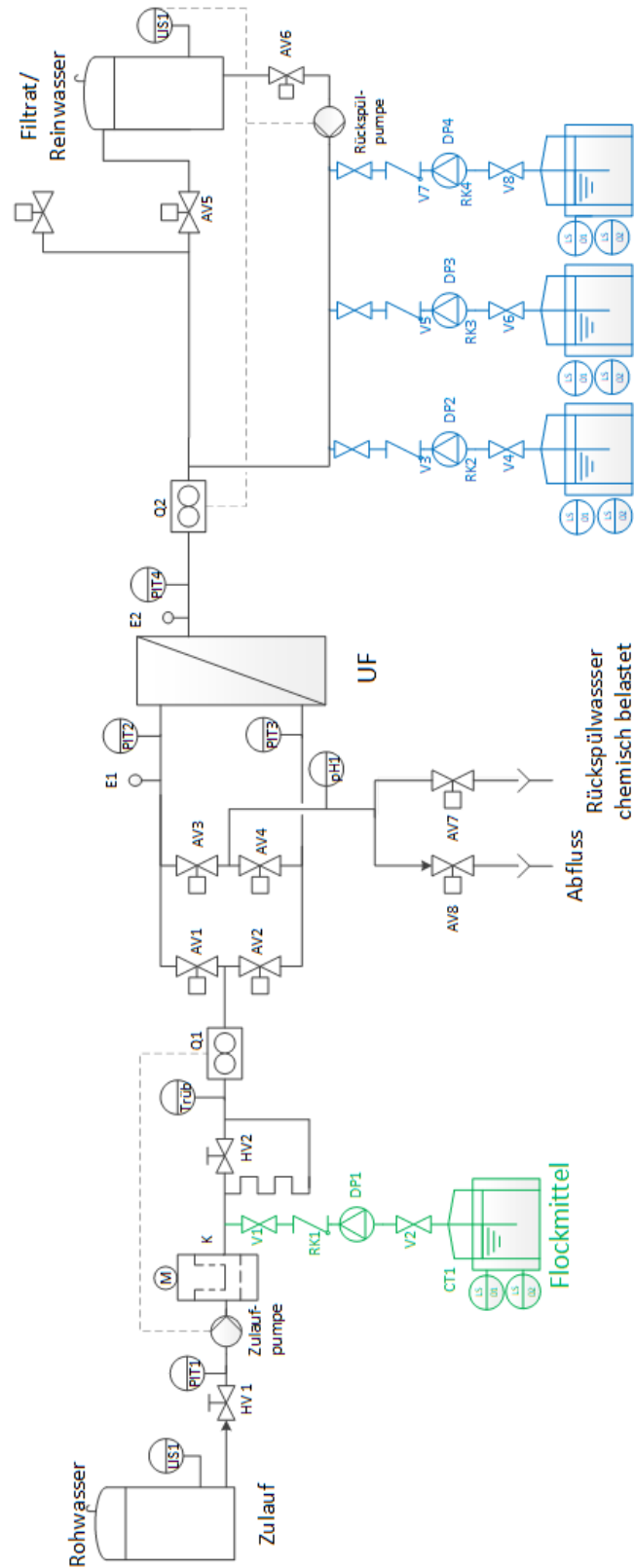



## ULTRAFILTRATION MIT UV-DESINFEKTION

Notversorgung für bis zu 20.000 Personen

Mobile UF-Aufbereitungsanlage und UV-Anlage im 7,5 m Brücken-Container für bis zu 1600 m<sup>3</sup> sauberes, keimfreies Trinkwasser pro Tag.

Einsetzbar für:

- die kommunale Trinkwasserversorgung
- den Katastrophenschutz
- Großveranstaltungen







## ULTRAFILTRATION MIT UV-DESINFEKTION

Notversorgung für bis zu 25.000 Personen

Mobile UF-Aufbereitungsanlage als getauchtes System im Container für bis zu 2000 m<sup>3</sup> sauberes, keimfreies Trinkwasser pro Tag.

Einsetzbar für:

- die kommunale Trinkwasserversorgung
- den Katastrophenschutz
- Großveranstaltungen

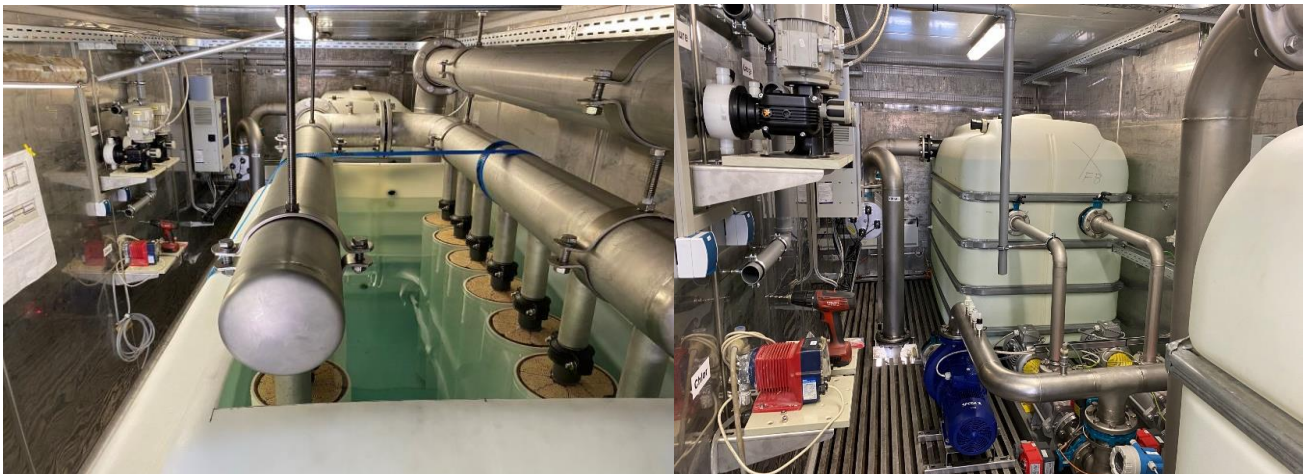





## ULTRAFILTRATION MIT UV UND DRUCKPUMPWERK

Notversorgung für bis zu 35.000 Personen

Mobile UF-Aufbereitungsanlage mit UV-Anlage und Druckpumpwerk im Container für bis zu 24.000 m<sup>3</sup> sauberes, keimfreies Trinkwasser pro Tag. 2-strassig aufgebaut.

Einsetzbar für:

- die kommunale Trinkwasserversorgung
- den Katastrophenschutz
- Großveranstaltungen

Unsere Hilfe für Ahrweiler:







## ULTRAFILTRATION

Notversorgung für bis zu 35.000 Personen

Mobile UF-Aufbereitungsanlage und UV-Anlage im 40 Fuss High Cube Seecontainer für bis zu 1800 m<sup>3</sup> sauberes, keimfreies Trinkwasser pro Tag. 2-strassig aufgebaut.

Einsetzbar für:

- die kommunale Trinkwasserversorgung
- den Katastrophenschutz
- Großveranstaltungen







## ULTRAFILTRATION FÜR BRUNNEN

### Mobile Aufbereitung für Brunnen im Hochwassergebiet

Mobile UF-Aufbereitungsanlage im Container für bis zu 20 m<sup>3</sup> sauberes, keimfreies Trinkwasser pro Stunde.

#### Ihr Vorteil:

Die Anlage wird schlüsselfertig geliefert und kann auch an andere Brunnen flexibel versetzt werden





## ULTRAFILTRATION FÜR BRUNNEN

### Fließschema

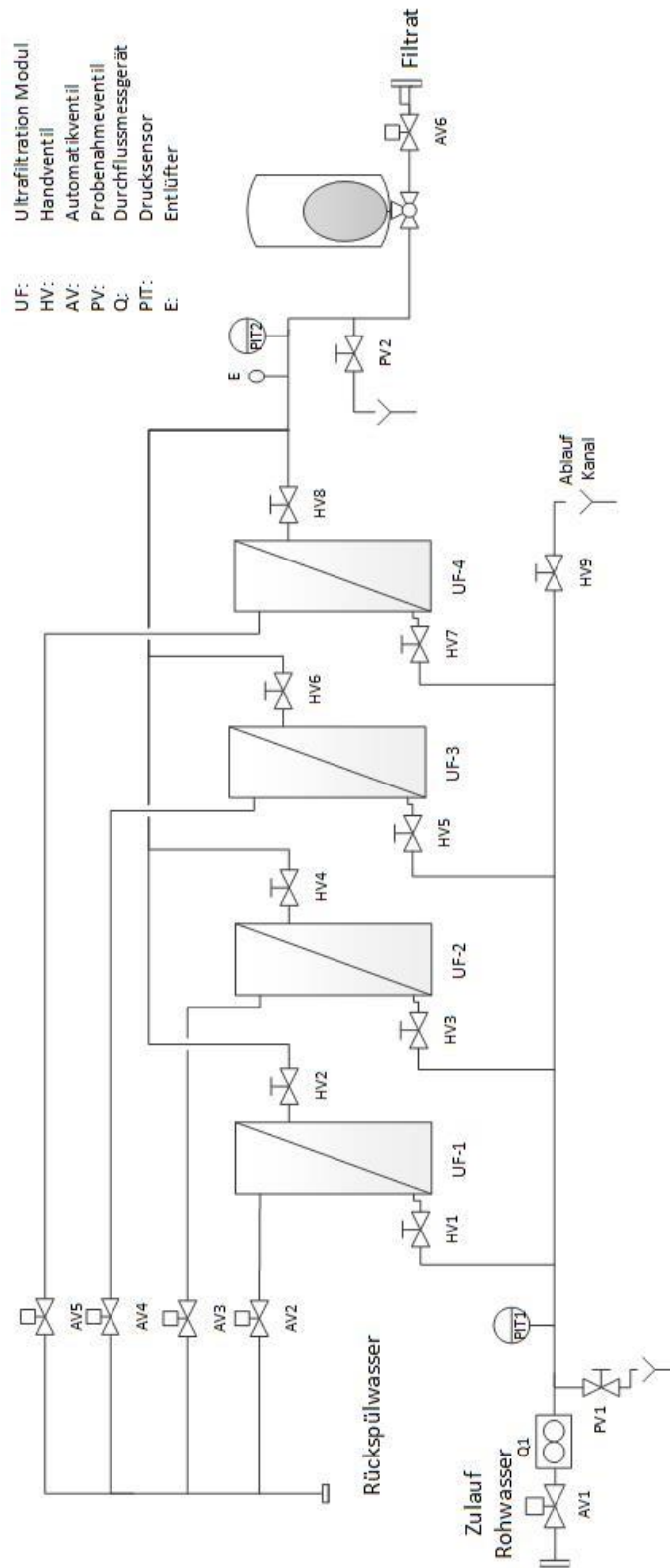

## ULTRAFILTRATION FÜR BRUNNEN

### Mobile Aufbereitung für Brunnen im Hochwassergebiet

Mobile UF-Aufbereitungsanlage im Anhänger für bis zu 20 m<sup>3</sup> sauberes, keimfreies Trinkwasser pro Stunde

#### Ihr Vorteil:

Die Anlage wird schlüsselfertig geliefert und kann auch an andere Brunnen flexibel versetzt werden





## ULTRAFILTRATION FÜR BRUNNEN

### Fließschema

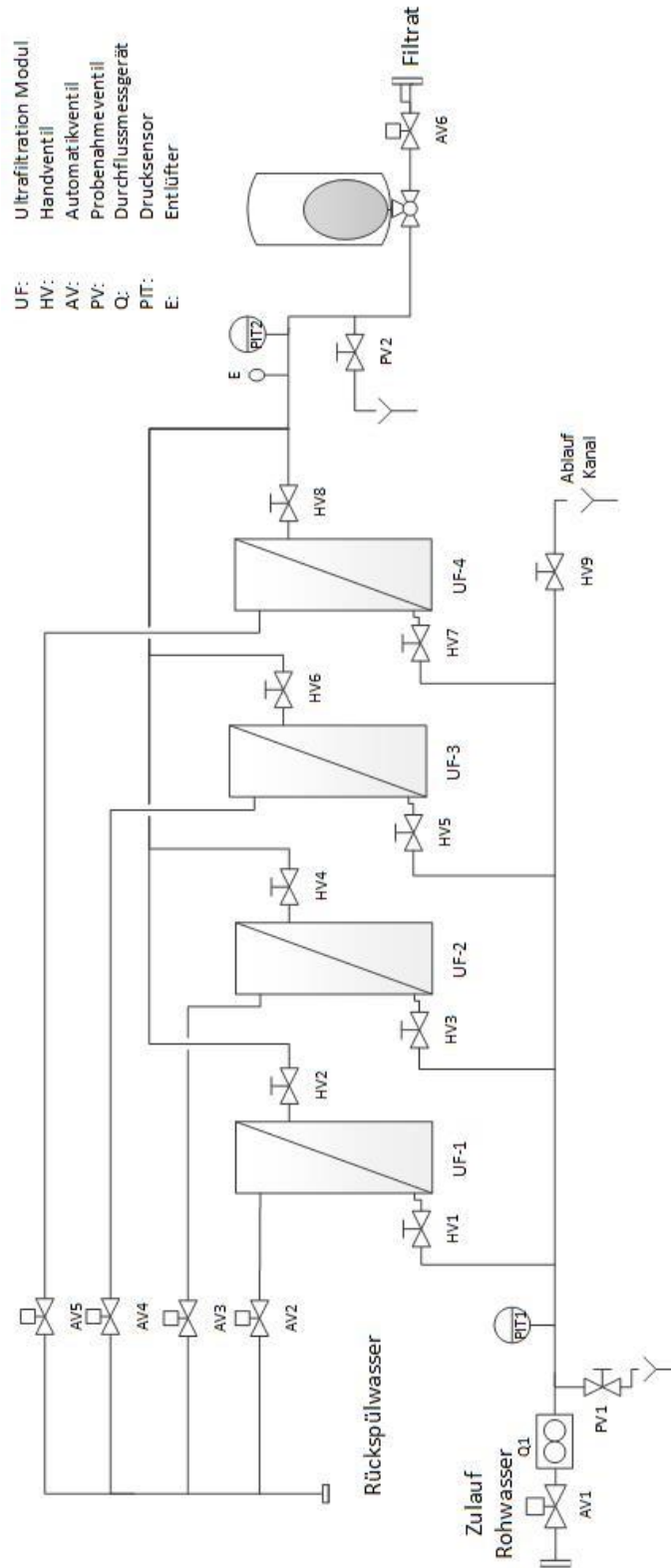

## HOCHBEHÄLTER MIT DRUCKERHÖHUNG

### Ersatz Trinkwasserbehälter mit Druckerhöhungsanlage

Mobiler Hochbehälter oder Saugbehälter mit 26 m<sup>3</sup> Speichervolumen und Druckerhöhung für bis zu 120 m<sup>3</sup>/Stunde, 5 bar

Als Einzelanlage oder kombinierbar

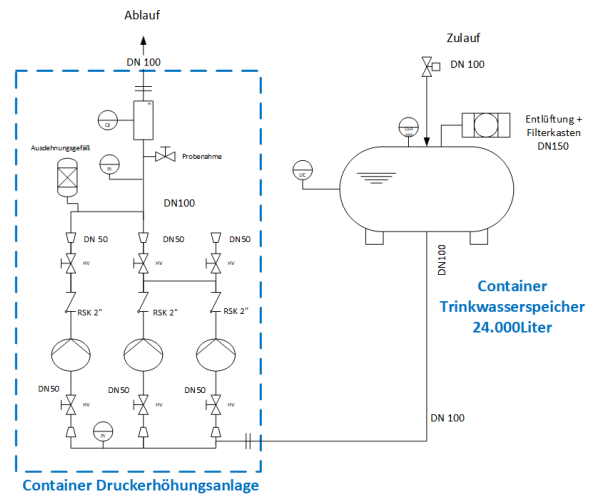



# MOBILE SYSTEME

## DRUCKPUMPWERK

### Mobile Druckerhöhungsanlage

Mobile Druckerhöhungsanlage im Container  
6 bar für bis zu 140 m<sup>3</sup> pro Stunde.

3 Pumpen mit Redundanz  
Fernwirktechnik

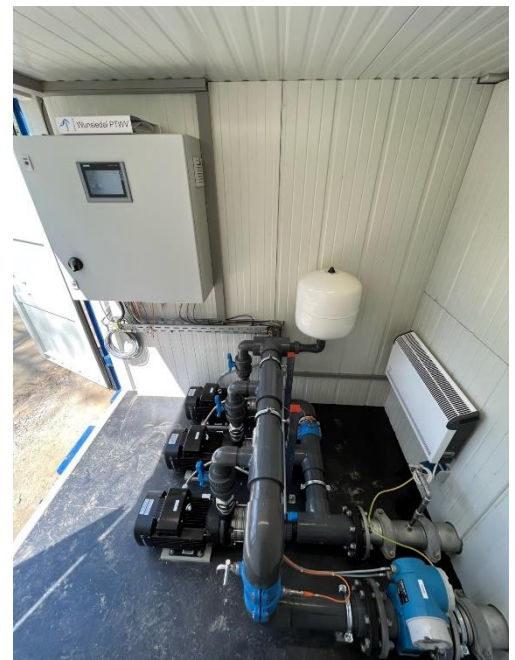
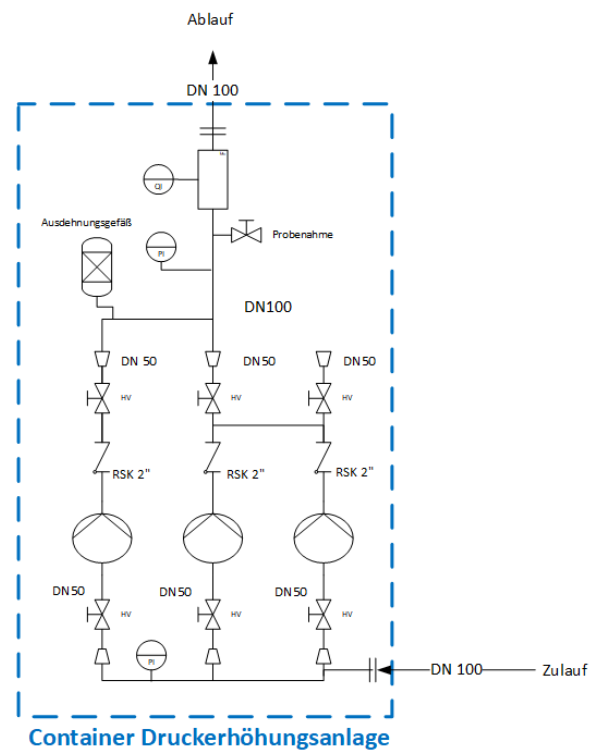

# MOBILE SYSTEME

## AKTIVKOHLEFILTER

Notversorgung für bis zu 25.000 Personen

Mobile Aktivkohlefilter-Aufbereitungsanlage im Container für bis zu 50 Trinkwasser pro Stunde.

Einsetzbar für:

- die kommunale Trinkwasserversorgung
- den Katastrophenschutz
- Großveranstaltungen





# MOBILE SYSTEME

## MULTIMEDIA-/SANDFILTER

Notversorgung für bis zu 25.000 Personen

Mobile Aufbereitungsanlage mit Multimediafilter im Container für bis zu 50 m<sup>3</sup> Trinkwasser pro Stunde.

Einsetzbar für:

- die kommunale Trinkwasserversorgung
- den Katastrophenschutz
- Großveranstaltungen



## FILTERTECHNIK

### Filtermedien einfüllen

Filtermasseneinspüleinrichtung als Kieselevator komplett aus Edelstahl für die regelmäßige Einspülung von dolomitischem Filtermaterial.

Einfaches Einfüllen Ihrer Filtermedien  
inkl. 5 m und 8 m Schlauch mit zwei  
C-Kupplungen





## DESINFEKTIONSANLAGEN

### Zertifizierte UV-Anlagen für die chemikalienfreie Desinfektion von Trinkwasser

UV-Desinfektionsanlagen zur Miete für Durchflüsse von 1 - 400 m<sup>3</sup> sauberes, keimfreies Trinkwasser pro Stunde.

#### Ihre Vorteile:

- die Anlagen sind nach führenden europäischen Normen zertifiziert und erfüllen somit höchste Ansprüche
- komplett geprüfte, betriebsbereite Anlagen
- UV-Lampenersatz ist im Mietpreis enthalten
- der Mietpreis wird für maximale Flexibilität monatlich abgerechnet



Zertifiziert nach:



## DESINFEKTIONSANLAGEN

### Chlordioxid-Generator zur Desinfektion von Trinkwasser

Chlordioxid-Generator als Mietanlage für 80 g pro Stunde.

#### Ihre Vorteile:

- der Mietpreis wird für maximale Flexibilität monatlich abgerechnet
- auf Rollen für leichten Transport
- hoher Sicherheitsstandard gemäß DVGW
- hohe Stabilität der erzeugten Chlordioxidlösung über mehrere Tage
- Mikroprozessorsteuerung mit LC-Display und Encoder

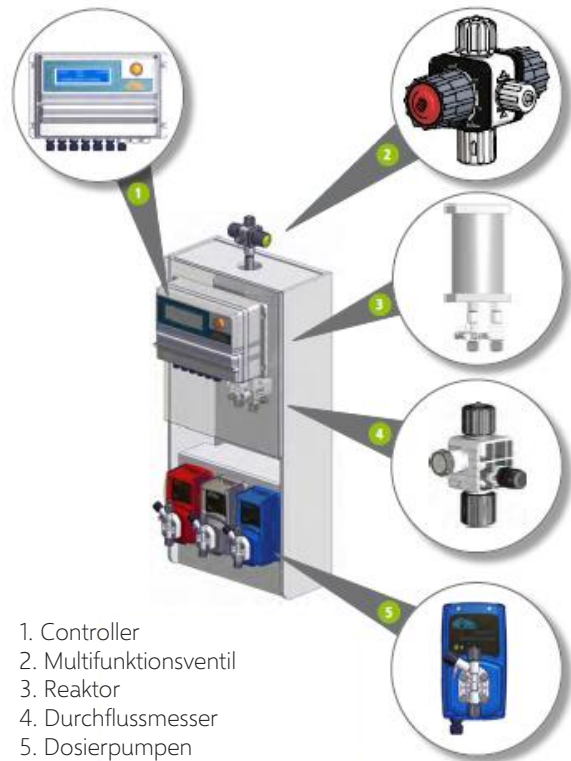

1. Controller
2. Multifunktionsventil
3. Reaktor
4. Durchflussmesser
5. Dosierpumpen  
Rot – Salzsäure  
Grau – Verdünnungswasser  
Blau – Natriumchlorit

Chlordioxidlösung wird aus Natriumchlorit ( $\text{NaClO}_2$ ) und Salzsäure ( $\text{HCl}$ ) erzeugt:

Natriumchlorit + Salzsäure = Chlordioxid + Kochsalz ( $\text{NaCl}$ ) + Wasser



# MOBILE SYSTEME

## SCHLAMMPRESSEN

### Schneckenpresse für TR-Gehalte von mind. 20 – 25%

Mobile Mietanlage im Container mit einer hydraulischen Durchsatzleistung von 1,3 – 3,8 m<sup>3</sup>/Stunde oder 30 – 130 kgTS/Stunde.

#### Einsetzbar für:

- die wirtschaftliche Entwässerung von kommunalen Klärschlämmen
- Schlämme aus industriellen Prozessen

#### Ihre Vorteile:

- technische Unterstützung während der Mietdauer durch unser Fachpersonal
- Schlammentsorgung (optional)



## SCHLAMMPRESSEN

### Siebbandpresse inkl. aller benötigten Anlagenteile

Mobile Mietanlage auf Wechselbrückencontainer mit einer Durchsatzleistung von 2 – 10 m<sup>3</sup>/Stunde (abhängig vom Zulaufschlamm).

#### Einsetzbar für:

- die wirtschaftliche Entwässerung von kommunalen Klärschlämmen
- Schlämme aus industriellen Prozessen

#### Ihre Vorteile:

- technische Unterstützung während der Mietdauer durch unser Fachpersonal
- Schlammentsorgung (optional)





## MASCHINENTECHNIK

### Mobile Heiz- und Trocknungstechnik

Unsere vielfältigen Angebote sind im Notfall sofort einsatzfähig. Vom Heizungsnotfall, über Estrichtrocknung bis zur Notversorgung.

#### Bautrocknung



##### Bautrockner als Mietanlage

- Luftvolumenstrom 1000 m<sup>3</sup>/h
- Entfeuchtungsleistung 60 Liter/24 Stunden
- wartungsfreundlich
- platzsparend
- für jeden Raum geeignet

##### Für den Einsatz

- im Neubau
- bei Sanierungs-/ Renovierungsarbeiten
- bei Wasserschäden
- zur Estrichtrocknung

#### Elektroheizung



##### Elektroheizmobil mit 16 kW Leistung

- mit dreifach-Stromeinspeisung
- automatische Leistungswahl, dadurch keine Überlastung des Stromnetzes
- mit Aufheizprogramm
- mit Phasenüberwachung
- platzsparend
- jeder Stromanschluss möglich

##### Einsetzbar:

- im Heizungsnotfall
- zur Notversorgung
- zur Estrichtrocknung

#### Mobile Ölheizung im Container



##### Ölheizung mit 45 kW Leistung inkl.

- 1000 Liter Öltank
- Zirkulationspumpe
- Schlauchpaket 20 m

##### Einsetzbar:

- im Heizungsausfall
- als Bauheizung
- während Umbaumaßnahmen
- während Wartungsarbeiten an der Wärmeversorgung
- zur Notversorgung

Mehr Infos auf unserer  
Homepage:

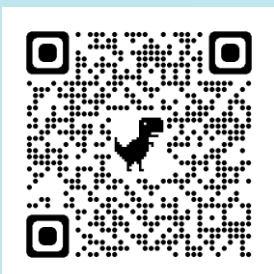

Hier geht's zu unserem  
Onlineshop:

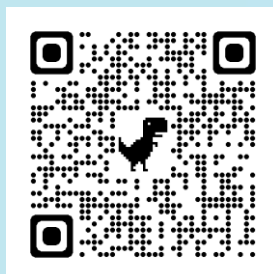

**EnWaT** GmbH  
Bachstraße 24 – 26  
96188 Stettfeld  
Tel: +49 95 22 30 43 47-0  
E-Mail: [info@enwat.de](mailto:info@enwat.de)  
[www.enwat.de](http://www.enwat.de)

